

# LANCER EVOLUTION VI



**TOMMI  
MAKINEN  
EDITION**

**SPECIALY  
TUNED  
FOR TARMAC  
STAGE**

 **三菱自動車**



「私には、このマシンが必要だ。」 WRCマールポロ三菱ラリーアートチーム  
ドライバー トミー・マキネン

「私の目標は、まだ優勝していないラリーで勝つことと、WRC最多勝利を達成することだ。そのために、ランサーエボリューションがぜひとも必要なんだ。」 史上初の4年連続WRCドライバーズチャンピオンに輝くトミー・マキネンは語る。過酷な戦いを勝ちぬくために、トミー・マキネンが鍛えぬいたグループA仕様のランサーエボリューション。そうした実戦から得たノウハウをフィードバックした市販車が、ランサーエボリューションVIだ。この最強スポーツセダンにトミー・マキネンの名を冠した特別仕様車が誕生した。ハイレスポンス・チタンアルミ合金ターボチャージャー\*やターマック仕様サスペンション\*などを搭載し、舗装路におけるポテンシャルをいちだんと高めている。また、ワークスカラーをイメージしたスペシャルカラーリングパッケージをメーカーオプションで設定\*。WRCマシンのスピリットを、より強く受け継ぐランサーエボリューションVI、それがトミー・マキネン エディションだ。

\*:GSRに設定

ランサーエボリューションVI トミー・マキネン エディション  
LANCER EVOLUTION VI

# TOMMI MAKINEN EDITION





Photo:GSR(スペシャルカラーリングパッケージ装着車)&トミー・マキネン/背景Photo:WRC 1999 GROUP-A LANCER EVOLUTION

LANCER  
EVOLUTION  
VI

*Tommi Makinen*  
TOMMI  
MAKINEN  
EDITION



International Swedish Rally

Event Schedule of the  
**2000**  
 World Rally Championship

January **1**  
 February **2**

1	2	3	4	5	6	7	8	9	10	11	12	13	14	15	16	17	18	19	20	21	22	23	24	25	26	27	28	29	30	31	2/1						
sat	sun	mon	tue	wed	thu	fri	sat	sun	mon	tue	wed	thu	fri	sat	sun	mon	tue	wed	thu	fri	sat	sun	mon	tue	wed	thu	fri	sat	sun	mon	tue						
1/29	30	31	1	2	3	4	5	6	7	8	9	10	11	12	13	14	15	16	17	18	19	20	21	22	23	24	25	26	27	28	29						
WRC Round 1 : 68 <sup>th</sup> Rallye Automobile Monte Carlo 2000																WRC Round 2 : The International Swedish Rally												WRC Round 3 : Safari Rally-Kenya									

比類なき実力を誇るパワーユニットは、トルクとレスポンスのさらなるアドバンテージを獲得した。

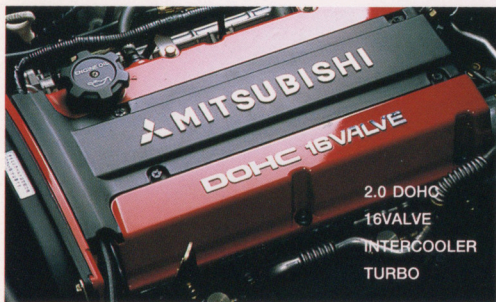

ハイレスポンス・チタンアルミ合金ターボチャージャーを搭載した2.0 DOHC 16バルブ・インタークーラーターボ。

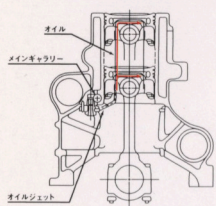

エンジンには、高いポテンシャルを誇る4G63に、ツインスクロールターボチャージャー&大容量インタークーラーを搭載。モータースポーツの実戦からフィードバックしたノウハウを注ぎこみ、細部にわたってファインチューニングを施している。そのタービンホイールには、高回転域における過給性能とレスポンスを高めるチタンアルミ合金を採用した。さらにGSRには、コンプレッサーホイール径を小型化し、フィン形状をリファインしたハイレスポンス・チタンアルミ合金ターボチャージャーを搭載。レスポンスと低中速トルクを向上させている。また大容量のインタークーラーには、冷却性能をより



過給効率をいちだんと向上させる大容量インタークーラーを搭載。アウトターフィン、チューブを最適に配列して冷却効率をさらに高めている。

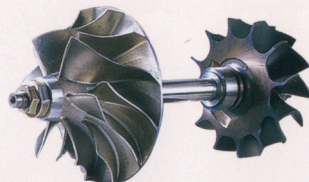

ハイレスポンス・チタンアルミ合金ターボチャージャー

高めるツインスプレアーを装備している。さらに、過酷な

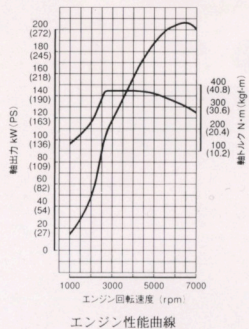

走行条件を克服するための冷却テクノロジーとして、クーリングチャンネル付ピストンを採用した。ピストン内部にオイルを強制的に流入させ、冷却性能を高めることでピストンの耐久性を向上。同時に軽量化も実現している。

**2.0 DOHC 16VALVE INTERCOOLER TURBO ENGINE**

**MAX.POWER 206kW <280PS>/6500rpm**

**MAX.TORQUE 373N・m <38.0kgf・m>/2750rpm(GSR)**

●エンジン出力表示はネット値 ●kW(キロワット)、N・m(ニュートンメートル)は、SI(国際単位系)に準拠した表示です。

**モータースポーツを意識したトランスミッション。**

エンジンのパワー&トルクをより効率よく使いこなすために、トランスミッションにもきめ細かいチューニングを実施。ギャレシオは、中高速を重視しながら各変速段のつながりが良好になる設定としている。そして1~3速にはダブルコーンシンクロを採用。軽く、節度感のあるクイックな操作を可能にしている。またモータースポーツユースを考慮して、RSにLowとHigh、2タイプのスーパークロストランミッションをメーカーオプションで設定した。

**大口径テールパイプ採用のエキゾーストシステム。**

プリマフラーの容量アップ、メインマフラーの新構造化に加え、大口径テールパイプを採用。背圧を低減させて性能向上をはかるとともに、スポーツスピリットあふれる精悍なりやびを演出している。

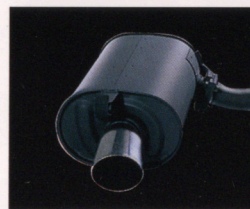

大口径テールパイプ

低中速トルクが武器になる。

「ランサーエボリューションのエンジンで特にいいのは、なんといっても低中速回転域での太いトルクだ。普通、レースなどでは高回転域のオイシイところを使って走ると思われがちだけれど、必ずしもそればかりじゃない。とっさの時に、低速からしっかり立ち上がってくれるレスポンスの良いエンジンこそ真に競争力があるものだ。とにかくギヤチェンジの回数が少なくすむ。一定の回転数を保ちやすい。長時間のラリーを戦うためには、これが大きな武器になるんだ。」

トミー・マキネン





Rallye Catalunya Costa Brava-rallye De Espana

Event Schedule of the  
**2000**  
 World Rally Championship

March **3**  
 April **4**

WRC Round 4 : Rallye De Portugal														WRC Round 5 : Rallye Catalunya Costa Brava-rallye De Espana																			
1	2	3	4	5	6	7	8	9	10	11	12	13	14	15	16	17	18	19	20	21	22	23	24	25	26	27	28	29	30	31	4/1	2	
wed	thu	fri	sat	sun	mon	tue	wed	thu	fri	sat	sun	mon	tue	wed	thu	fri	sat	sun	mon	tue	wed	thu	fri	sat	sun	mon	tue	wed	thu	fri	sat	sun	
	3/29	30	31	1	2	3	4	5	6	7	8	9	10	11	12	13	14	15	16	17	18	19	20	21	22	23	24	25	26	27	28	29	30

ラリーフィールドで鍛えた卓越したフットワーク。その進化はターマックへと向かう。

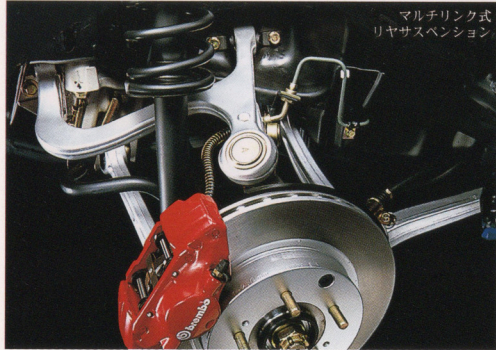

マルチリンク式  
リヤサスペンション

**ターマック仕様サスペンション**

フロントにマクファーソンストラット式、リヤにマルチリンク式を採用したサスペンションシステム。さらにランサーエボリューションVIトミー・マキネンエディションのGSRでは、ターマック（舗装路）走行に照準を合わせて、ロールセンター高とアライメントの最適化をおこなうとともに、フロント倒立式ストラットおよびリヤショックアブソーバーの減衰力をターマック専用チューニングした。これらにより、コーナリング時の初期応答性や限界性能が高められ、舗装路が多いストリート

倒立式  
ストラット

走行で、より優れた操縦安定性をもたらしている。

**クイックステアリングギヤレシオ**

ステアリングギヤによりクイックなセッティングを与えて、操舵時のレスポンスを向上させた。これにより、いちだんと機敏でスポーティな操舵感覚を実現している。

**イタリア・ブレンボ社製ブレーキシステム**

モータースポーツでの使用にも応える高度なブレーキ性能を求めて、イタリア・ブレンボ社と共同開発した高性能ブレーキシステムをGSRに採用。フロントに、対向異形4ポットキャリパーを装着した17インチディスクを、リヤには対向2ポット



ブレンボ社製ブレーキシステム

ットキャリパーをそなえた16インチディスクを搭載した。対フェード性に優れた大型ディスクと、剛性を高めたキャリパーに加え、パッド材は信頼性の高いイタリア・ガルファー社製を

採用。制動力、制動フィーリングともに、剛性感のあるハイレベルのブレーキ性能を達成している。

**AYC & フロントヘリカルLSD**

左右後輪の駆動力差をアクティブにコントロールして、車の旋回力(ヨーモーメント)を制御するGSRのAYC(アクティブヨーコントロールシステム)。安定したコーナリングとスムーズな加速をひきだす三菱独自のシステムだ。さらにGSRでは、左右前輪の差動制限をおこなうフロントヘリカルLSD(リミテッドスリップデフ)を加え、4輪のトルク配分を最適化。きわめて高次元のコーナリング性能を実現している。

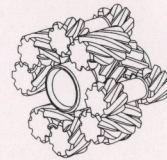

フロントヘリカルLSD

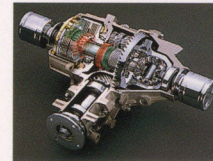

AYC用デフ(カットモデルによる撮影)

**225/45ZR17タイヤ & 17インチアルミホイール**

強力なグリップとすぐれたレスポンスを両立させた専用高性能タイヤを装着。さらにWRCワークスカーと同デザインのアルミホイールを採用している。(GSR)



225/45ZR17タイヤ & 17インチアルミホイール

エンジン性能よりも高めたいのは、サスのポテンシャル。

「サスの性能はエンジン性能以上に走り左右する。特にビッグトルクのエンジンを十二分に活かすためには、その重要度はますます高くなる。ランサーエボリューションのサスは前後バランスが良く、あらゆる路面でドライバーの意志に追従してくれる。信頼できるサスの一言につきる。」

トミー・マキネン

Photo:GSR(スペシャルカラーリングパッケージ装着車)





Rallye Catalunya-Costa Brava-rallye De Espana

Event Schedule of the  
**2000**  
 World Rally Championship

May	<b>5</b>	1	2	3	4	5	6	7	8	9	10	11	12	13	14	15	16	17	18	19	20	21	22	23	24	25	26	27	28	29	30	31	6/1	2
		mon	tue	wed	thu	fri	sat	<b>sun</b>	mon	tue	wed	thu	fri	sat	<b>sun</b>	mon	tue	wed	thu	fri	sat	<b>sun</b>	mon	tue	wed	thu	fri	sat	<b>sun</b>	mon	tue	wed	thu	fri
June	<b>6</b>	5/29	30	31	1	2	3	4	5	6	7	8	9	10	11	12	13	14	15	16	17	18	19	20	21	22	23	24	25	26	27	28	29	30

WRC Round 6 : Rally Argentina

WRC Round 7 : Acropolis Rally

見る者を圧倒するエクステリアの精悍な印象こそ、まさに高度なボディチューンの証。

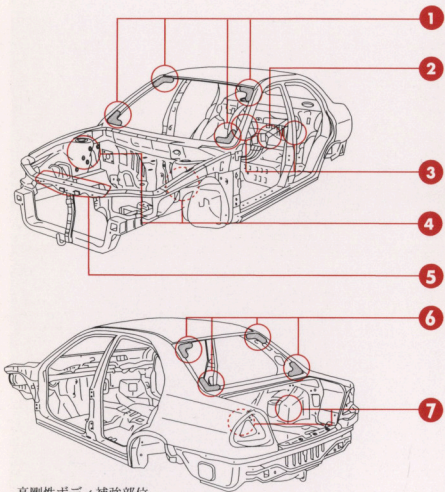

高剛性ボディ補強部位

- ① フロントウインドシールド開口部コーナー
- ② リヤシェルフ結合部・リヤシートバックプレートエクステンションとリヤフロアパン結合部
- ③ リヤシェルフ結合部
- ④ フロントスプリングハウス
- ⑤ アッパーカバー
- ⑥ リヤウインドシールド開口部コーナー
- ⑦ リヤホイールハウス部

**鍛えぬいた高剛性ボディ。**

ハードなコーナリングでも、ボディのねじれを極力少なくしてサスペンションをささえる高剛性ボディ。空力、剛性、衝突安全性など、さまざまな要素を含むボディ性能について、スポーツ走行を前提として鍛えぬいている。サスペンション



フロントストラットタワーバー

とショックアブソーバーの取付部やウインド開口部、リヤシェルフ結合部など、ボディのあらゆる箇所を強化。さらにエンジンルームには、フロントストラットタワーバーを全車に採用している。そして、十分な剛性を確保しながら、各部の

軽量化も実施。これらの徹底したボディチューンが、総合的な運動性能の向上に貢献している。特に高速コーナリング時には、高い剛性感に加えて優れたコントロール性能を実感することができる。

**エクステリアのエアロチューン。**

エアロダイナミクスを向上させ、さらにボディ内部のメカニズムを効率よく冷却するための設計を、各部にほどこしたエクステリア。フロントグリル一体型の大型バンパーでは、左右の下部にエアブローダクトを設け、空気抵抗の低減をはかった。加えて、左側エアブローダクトの上には、エアインターダクトを設置し、エンジンの吸気温度を低減させている。また軽量設計のアルミ製ボンネットフードにも大型のエアアウトレットをそなえた。そしてボディ後部にはウィッカー型迎角調整式ツインリヤスポイラーを採用。リヤまわりには的確なダウンフォースを生みだしている。

**スペシャルカラーリングパッケージ**

WRCワークスマシンの外観イメージを再現した特別の外装パッケージを、GSRのパッションレッド・ボディカラー車にメーカーオプションで設定した。WRCワークスストライプをはじめ、ラリーアートデカール、スリーダイヤデカールを装着するなど、エクステリアの各部をメイキングしている。

ボディ性能への信頼が、速さにつながる。

「何よりも、安心して走れることが私にとっては大切だ。万一クラッシュしたら・・・と考える時も、ボディにそなわった安全性を知っていれば思い切り走れる。ランサーの信頼性の高さも、私が三菱チームで戦う大きな理由のひとつだ。」

トミー・マキネン

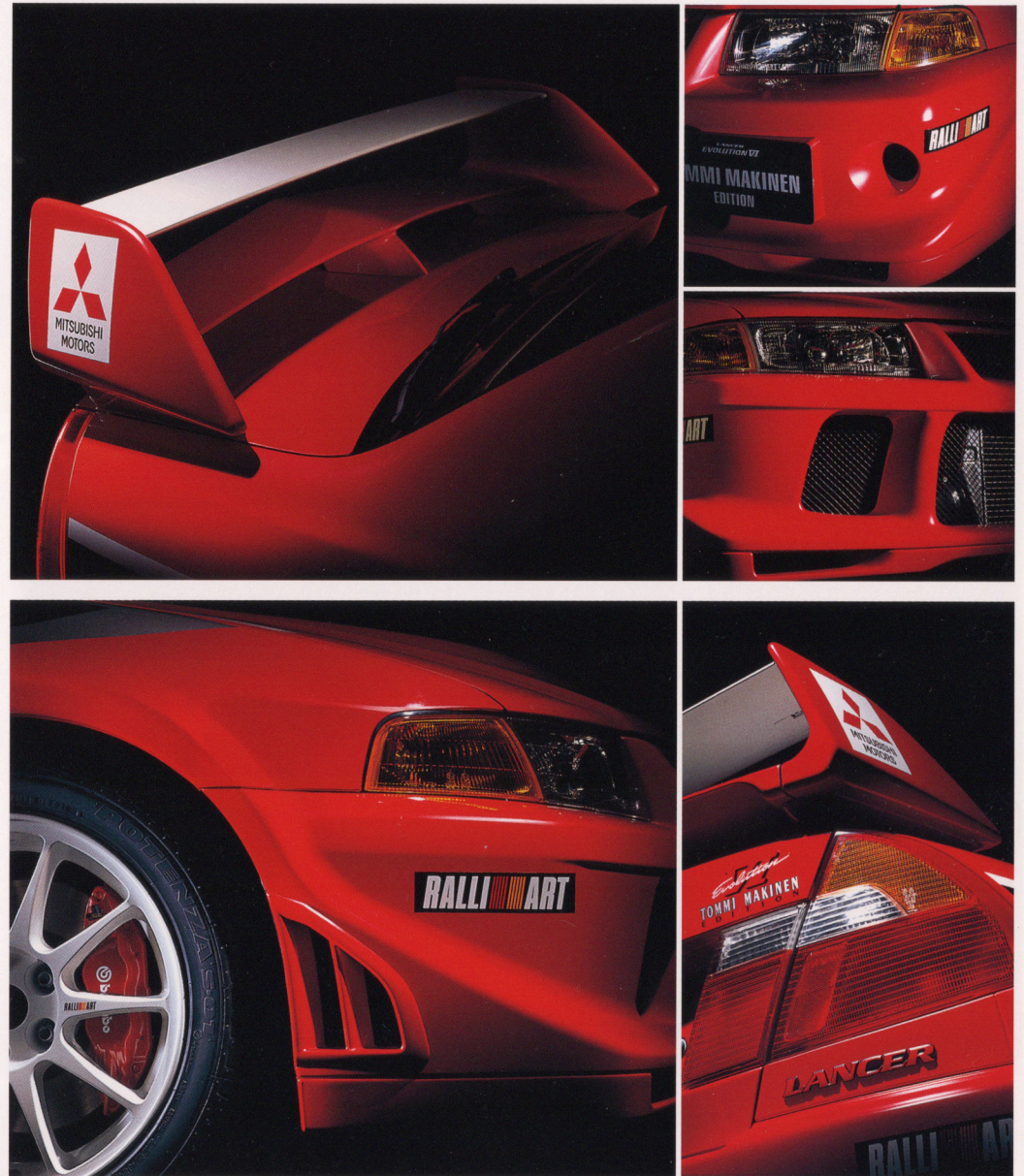

Photo:GSR(スペシャルカラーリングパッケージ装着車)



Rally New Zealand

Event Schedule of the  
**2000**  
 World Rally Championship

July	<b>7</b>	1	2	3	4	5	6	7	8	9	10	11	12	13	14	15	16	17	18	19	20	21	22	23	24	25	26	27	28	29	30	31	8/1	2	3
		sat	sun	mon	tue	wed	thu	fri	sat	sun	mon	tue	wed	thu	fri	sat	sun	mon	tue	wed	thu	fri	sat	sun	mon	tue	wed	thu	fri	sat	sun	mon	tue	wed	thu
August	<b>8</b>	7/29	30	31	1	2	3	4	5	6	7	8	9	10	11	12	13	14	15	16	17	18	19	20	21	22	23	24	25	26	27	28	29	30	31

WRC Round 8 : Rally New Zealand

WRC Round 9 : Rally Finland

スポーツの世界では、ドライビング環境も速さを生むためのファクターとなる。



Photo:GSR(オーディオはメーカーオプション) 内装基調色ブラック/ラインストルメントパネル写真はカットボディによる撮影

### ブラック&レッドの Cockpit。

MOMO社製本革巻ステアリングホイールを装備した走りのCockpit。優れた操作性に加えて、走り心をそそる感覚性能の領域まで磨いている。カラーリング基調をブラックとし、GSRのシートバックにはワークスカラーをイメージさせるレッド生地を採用。さらに、ステアリングホイール(GSR)/シフトノブ/シフトレバーブーツのステッチとメーター文字に、

レッドの小気味よいアクセントを効かせた。ハイパフォーマンスセダンのふさわしい、スパルタンな印象としている。

### レカロ社製フルバケットシート

GSRの前席には、ホールド性を重視したレカロ社製フルバケットシートを装備。シートバックには、WRC三菱ワークスチームのエースドライバー、トミー・マキネンの名をロゴマークとしてあしらっている。シート生地は滑りにくく、フィ

ット性に優れた素材を厳選した。さらに、無段階リクライニングと、サイサポート調整式シートクッションにより、体格に応じて最適なポジションを調節することができる。

レッド文字メーター

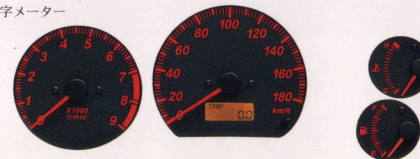

ポジションのわずか1mmの違いにもこだわりがある。「ランサーエボリューションのCockpitは、非常に自由度が大きい。ペダル、ステアリング、シート等のアライメントがきちんと取れている。もちろん、私が乗るワークスマシンと市販車とはCockpit仕様が異なるけれど、基本設計の良さでは共通点が多い。」

トミー・マキネン



Rallye De Portugal

Event Schedule of the  
**2000**  
 World Rally Championship

September	9	WRC Round 10 : China Rally														WRC Round 11 : Tour De Corse-rallye De France																		
October	10	1	2	3	4	5	6	7	8	9	10	11	12	13	14	15	16	17	18	19	20	21	22	23	24	25	26	27	28	29	30	10/1	2	3
		fri	sat	sun	mon	tue	wed	thu	fri	sat	sun	mon	tue	wed	thu	fri	sat	sun	mon	tue	wed	thu	fri	sat	sun	mon	tue	wed	thu	fri	sat	sun	mon	tue
		9/29	30	1	2	3	4	5	6	7	8	9	10	11	12	13	14	15	16	17	18	19	20	21	22	23	24	25	26	27	28	29	30	31
		WRC Round 12 : Rallye Sanremo-rallye D'Italie																																

GSRとRS、WRCスピリットを継ぐ2台のトミー・マキネン エディション。

# GSR

2.0 DOHC 16VALVE  
INTERCOOLER TURBO ENGINE

<4WD> 5速マニュアル



Photo ●ボディカラー:カナルブルー

- フロントグリル一体型専用カラーバンパー
- ウィッカー型迎角調整式ツインリヤスポイラー
- 225/45ZR17タイヤ& WRCワークスカーデザイン17インチアルミホイール
- RECARO社製フルバケットシート(レッド新生地)
- ブラック盤面レッド文字メーター
- レッドステッチ内装 (ステアリングホイール/シフトノブ&ブーツ)
- MOMO社製本革巻ステアリングホイール (エアバッグ付)
- ハイレスポンス・チタンアルミ合金ターボチャージャー
- クイックステアリングギヤレシオ
- 倒立式ストラット
- フロントストラットタワーバー
- ブレンボ社製ブレーキ ●フロントヘリカルLSD
- AYC(アクティブヨーコントロールシステム)
- ターマック仕様サスペンション



Photo●内装基調色:ブラック ●室内写真はカットボディによる撮影 ●オーディオはメーカーオプション

# RS

2.0 DOHC 16VALVE  
INTERCOOLER TURBO ENGINE

<4WD> 5速マニュアル

モータースポーツ競技への  
エントリーを前提とした  
ベースマシン、RS。



Photo ●ボディカラー:スコーティアホワイト ●225/45ZR17タイヤ&17インチアルミホイール、ブレンボ社製ブレーキはメーカーオプション

- フロントグリル一体型専用カラーバンパー
- ウィッカー型迎角調整式ツインリヤスポイラー
- ブラック盤面レッド文字メーター
- MOMO社製本革巻ステアリングホイール
- チタンアルミ合金ターボチャージャー
- クイックステアリングギヤレシオ
- 倒立式ストラット
- フロントストラットタワーバー
- フロントエンドクロスバー&リヤエンドクロスバー
- 4輪ベンチレーテッドディスクブレーキ
- リヤL5WAY機械式LSD



Photo●内装基調色:ブラック ●室内写真はカットボディによる撮影

## BODY COLORS ●内装基調色はすべてブラック

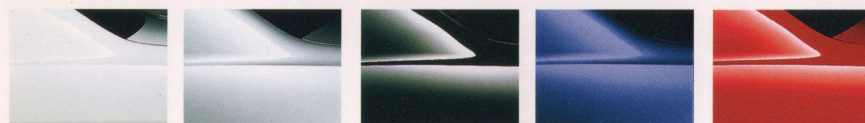

スコーティアホワイト (ソリッド) (2E)    サテライトシルバー (メタリック) (SC)    ビレネーブラック (パール) (BF)    カナルブルー (メタリック) (DB)    パッションレッド (ソリッド) (RP)

●GSRスペシャルカラーリングパッケージ(メーカーオプション)の設定はパッションレッドのみ。  
●RSのボディカラー設定はスコーティアホワイトのみ。●ボディカラー、内装、シート色は、印刷インキの性質上、実際の色と異なって見えることがあります。ご購入の際には、実車・カラーサンプル等によってボディカラー等をご確認ください。

## DEALER OPTION    ディーラーオプションについての詳細は営業スタッフにお問い合わせください。



マルチリフレクターフォグランプ(PIAA) & フォグランプベゼル



HIDヘッドランプ(CIBIE)



Rally Australia

Event Schedule of the  
2000  
World Rally Championship

November	1	2	3	4	5	6	7	8	9	10	11	12	13	14	15	16	17	18	19	20	21	22	23	24	25	26	27	28	29	30	12/1	2	3	
			fri	sat	<b>sun</b>	mon	tue	wed	thu	fri	sat	<b>sun</b>	mon	tue	wed	thu	fri	sat	<b>sun</b>	mon	tue	wed	thu	fri	sat	<b>sun</b>	mon	tue	wed	thu	fri	sat	<b>sun</b>	
December	12	11/29	30	1	2	3	4	5	6	7	8	9	10	11	12	13	14	15	16	17	18	19	20	21	22	23	24	25	26	27	28	29	30	31

WRC Round 13: Rally Australia

WRC Round 14: The Rally Of Great Britain



**トミー・マキネン勝利の軌跡**

**1999世界ラリー選手権(WRC)**

**トミー・マキネン、ランサーエボリューションを駆り  
前人未到の4年連続  
世界ラリー選手権ドライバーズチャンピオンを獲得。**



**1999**

**1999年 世界ラリー選手権  
チャンピオン獲得**

- モンテカルロラリー総合優勝
- スウェディッシュラリー総合優勝
- ニュージーランドラリー総合優勝
- ラリーサンレモ総合優勝

**1998年 世界ラリー選手権  
チャンピオン獲得**

- スウェディッシュラリー総合優勝
- アルゼンチンラリー総合優勝
- フィンランドラリー総合優勝
- ラリーサンレモ総合優勝
- ラリーオーストラリア総合優勝

**1998**

**1997年 世界ラリー選手権  
チャンピオン獲得**

- ポルトガルラリー総合優勝
- カタルニアラリー総合優勝
- アルゼンチンラリー総合優勝
- フィンランドラリー総合優勝

**1996年 世界ラリー選手権  
チャンピオン獲得**

- スウェディッシュラリー総合優勝
- サファリラリー総合優勝
- アルゼンチンラリー総合優勝
- 1000湖ラリー総合優勝
- オーストラリアラリー総合優勝

**1996**

主要装備

類別	GSR	スペシャルカラーリング パッケージ※	RS
■エクステリア			
大型エアアウトレット付専用アルミフード	●		●
フロントグリル一体型専用カラーバンパー	●		★
大型フロントバンパーエクステンション	●		★
大型サイドエアダム	●		●
リヤアンダースポイラー	●		●
ウィッカー型迎角調整式ツインリヤスポイラー	●	ホワイトアッパーウイング	●
リヤパネルガーニッシュ		★	
エアロパーツレス			OP *1
薄板ボディ仕様			OP *2
フロントターンランプカバー	●クリア	★アンバー	●クリア
ドアハンドル	●ボディ色	★ブラック	●ブラック
ドアサッシュ	●ブラック	★ボディ色	●ブラック
マルチリフレクターフォグランプ (PIAA) *3		ディーラーオプション	ディーラーオプション
電動リフト&スライドガラスサンルーフ	OP		
電動格納式リモコンドアミラー (カー)	●		
ドアミラーヒーター	OP *4		
フロント間欠式ワイパー (ミスト付)	●可変式		●
リヤ間欠式ワイパー&ウォッシャー	●		OP
大口徑タームパイプ	●		●
EVOLUTION VI トミー・マキネンエディション デカール	★		★
WRC7-クワースドライブリアアードテカール (フロント&リヤ(左-右) +スリヤイデカール (リヤ(左行-右))		★	
205/60R15タイヤ			●
225/45ZR17タイヤ & WRC7-クワースカーデリア17インチアルミホイール	★		OP *5 *7
■シート			
スポーツシート			●
RECARO 社製フルバケットシート (レッド新生地)	★		
一体型リヤシートピロー	●		
リヤセンターアームレスト	●		
■計器類まわり			
MOMO社製本革巻ステアリングホイール (レッドステッチ)	★		
MOMO社製本革巻ステアリングホイール			●
本革巻シフトノブ (レッドステッチ)	★		★
シフトレバーブーツ (レッドステッチ)	★		★
ブラック盤面レッド文字メーター	★		★
キーシリンダーアルミメーション	●		

※スペシャルカラーリングパッケージ(メーカーオプション)を選択した場合、ボディ色はパッションレッドのみとなります。\*1:大型フロントバンパーエクステンション、リヤアンダースポイラー、エアロダクト、ウィッカー型迎角調整式ツインリヤスポイラー、ハイマウントストップランプがセットで非装着となります。\*2:鏡技用に設定したオプションです。ルーフレッド、トランクリッドパネルが薄板化され、サイドアビームは非装着となります。\*3:取り付けに際してはバンパーの加工が必要です。\*4:ドアミラーと寒冷地仕様はセットオプションとなります。\*5:17インチタイヤ、17アルミ、プレンプ社製ブレーキ、クロスメンバー補強バーはセットオプションです。\*6:オーディオ装着のためのアンテナ(GSR:リヤガラスRS:ポール)、ハーネス、オーディオブラケットのキットです。\*7:ターマック仕様サスペンションは17インチタイヤ、17アルミ、プレンプ社製ブレーキ、クロスメンバー補強バーとセットオプションです。\*8:舗装路に合わせて設定したサスペンションであり地上高が低いため、凹凸が大きい路面ではフロントバンパーエクステンション、サイドエアダムを損傷する場合があります。\*9:スコティアホワイト、パッションレッドには設定されません。\*10:鏡技用に設定したオプションです。エンジン回転数が高くなり、標準仕様と比べて静粛性・燃費がやや劣化します。\*11:AYCを装着した場合、リヤ1.5WAY機械式LSDは非装着となります。\*12:鏡技用に設定したオプションです。操作時に摩擦音が発生することがありますが、異常ではありません。\*13:RSのハイレブンス・チタンアルミ合金ターボチャージャー、スーパークロスギヤ、フロントヘリカルLSD、ツインプレートクラッチのセットオプションについては営業スタッフにお問い合わせください。\*14:ディーラーオプションのエアコン装着時はフロントエンドクロスバーは非装着となります。

インターネットで最新情報と欲しいクルマを探そう! (ホームページアドレス) <http://www.mitsubishi-motors.co.jp>

●このカタログの内容は1999年12月現在のものです、仕様および装備は予告なく変更することがあります。

3SGGA8A99D (99-12)

類別	GSR	スペシャルカラーリング パッケージ※	RS
AM/FM電子同調ラジオ付フルジョックセット (AMステレオ機能付・CDチェンジャー対応型) 86スピーカーFMディバーシティ		OP	
オーディオフィッティングキット *6	●4スピーカー対応		●2スピーカー対応
フルオートエアコン	●		
■インテリア			
ドアトリムシート生地貼り	●		
トランクルームトリム	●		
フロアコンソールボックス	●大型・リッド付		●標準型
カップホルダー	●		
運転席&助手席バニティミラー	●		
■機能装備			
ハイレブンス・チタンアルミ合金ターボチャージャー	★		OP *13
チタンアルミ合金ターボチャージャー	●		●
ターマック仕様サスペンション *8	★		OP *7
クイックステアリングギヤレシオ	★		●
エアインテークダクト	★		★
運転席&助手席SRSエアバッグシステム	●		
セーフティ機構付パワーウィンド	●		
センタードアロック	●		
電波式キーレスエントリーシステム	●		
寒冷地仕様	OP *4		OP
倒立式トランク	●		●
フロント&リヤスタビライザー	●		●
フロントストラットタワーバー	★		●
フロントエンドクロスバー&リヤエンドクロスバー	●		● *14
フロント15インチベンチレーテッドディスクブレーキ (2ポット) &リヤ15インチベンチレーテッドディスクブレーキ (1ポット)	●		●
プレンプ社製ブレーキ	●		OP *5 *7
フロント17インチベンチレーテッドディスクブレーキ (対向4ポット) &リヤ16インチベンチレーテッドディスクブレーキ (対向2ポット)	●		●
エアロダクト	●		●
4ABS (4チャンネルアンチロックブレーキングシステム)	●		●
スーパークロスギヤ (Low)			OP *10 *13
スーパークロスギヤ (High)			OP *10 *13
フロントヘリカルLSD			OP *13
リヤ1.5WAY機械式LSD			● *11
AYC (アクティブヨーコントロールシステム)	●		OP *11
ツインプレートクラッチ			OP *12 *13

■複数オプションの組み合わせはできない場合があります。詳しくは営業スタッフにお問い合わせください。  
■メーカーオプションは車両ご注文時に申し受けます。メーカーの工場では装着するため、ご注文後はお受けできませんのでご了承ください。

全車標準装備

ハロゲンヘッドランプトワイライトランプ/熱線吸収グリーンガラスワイパーフィン (運転席)/メーカー透過照明/タコメーター/液晶式トリップ&オドメーター/燃料残量警告灯/デジタル時計/フロントドアポケット/パーソナルポケット/ガムポケット/マップランプ/トランクルームランプ/防眩式ルームミラー/ソフトレスト/チルトステアリング/パワーステアリング

全車標準安全関連装備

サイドアビーム/フロント合わせガラス/熱線プリントリヤガラス/ハイマウントストップランプ/シートベルトバックル組み込み式フロントシート/フロント3点式ELR付シートベルト/リヤ3点式ELR付シートベルト (左右席)/リヤ中央2点式シートベルト/アジャスタブルシートベルトアンカー (フロント)/難燃性シート&内装素材/シートベルト非装着ウォーニング/キー抜き忘れ防止ブザー/チャイルドロック/2重アクセル/ターンスプリング/ローオーバーバルブ/樹脂ねじ込み式フューエルキャップ

主要諸元

駆動方式	フルタイム4WD		
車名・型式	三菱GF-CP9A		
類別	SNGF	SNGF2	SNDP
	2000 DOHC 16バルブ インタークーラーターボ		
類別	GSR	スペシャルカラーリング パッケージ※	RS
	5MT		
■寸法・重量			
全長 (mm)	4350		
全幅 (mm)	1770		
全高 (mm)	1405	1415 ※1	
ホイールベース (mm)	2510		
トレッド 前 (mm)	1510	1495 ※2	
後 (mm)	1505	1490 ※2	
最低地上高 (mm)	140	150 ※1	
室内高 (mm)	1805		
室内幅 (mm)	1430		
室内高 (mm)	1175 ※3	1175	
車両重量 (kg)	1360	1260	
乗車定員 (名)	5		
■性能			
最小回転半径 (m)	5.5		
10-15モード燃料消費率 (km/ℓ)	9.7		
運輸省審査値) *4	10.2 ※5 ※8		
60km/h時燃料消費率 (km/ℓ)	17.4		
(運輸省届出値)	17.4 ※8		
主要燃費向上対策	電子制御燃料噴射		
■エンジン			
型 式	4G63ターボ		
弁機構・気筒数	DOHC 16バルブ・4気筒		

●仕様変更は発表なく実施することがあります。なお本仕様は運輸省届出数値です。●ボディカラー、内装、シート色は、フィルム、印刷インキの性質上実際の色と異なって見えることがあります。 ※1:ターマック仕様サスペンション装着時は全高1405mm、最低地上高140mm。 ※2:17インチタイヤ装着時は、前1510mm、後1505mm。 ※3:サンルーフ装着車は140mm。 ※4:燃料消費率は、定められた試験条件のもとでの数値です。実際の走行時には、この条件(気象、道路、車両、運転、整備等の状況)が異なってきますので、それに応じて燃料消費率は異なります。 ※5:オプション装着により車両重量が1265kgを超えた場合、標準ギヤで9.7km/ℓ、スーパークロスギヤで

●ご契約記念

トミー・マキネン エディション  
レジンモデル



※実物とは多少異なることがあります。

●GSR外観四面図 単位:mm

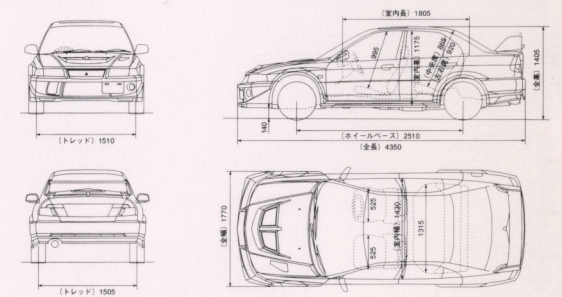

シートベルト・チャイルドシートをしっかりと。  
スピードはひかえめに、安全は三菱の願い。

このカタログに関するお問合せは近隣の販売会社、または下記のお客相談センターへどうぞ。

三菱自動車  
お客様相談センター  
(Customer Relations)  
●オープン時間: 月曜～金曜(除く所定の休日) 9:00～12:00 13:00～17:00

全国共通フリーダイヤル  
(Toll Free)  
☎0120-324-860



三菱自動車から  
「スリー・サム・サポート」サービス  
営業スタッフ・サービスアドバイザー・営業マネージャーの  
3人編成のチームで、  
3つのベストクオリティ・サービスをお約束します。

※クルマのお取り扱い、所定の取扱説明書などをよくご覧の上、定められた点検・整備等を確実に実施し、安全で快適なドライブをお楽しみください。

いいものがく 三菱自動車

三菱自動車工業株式会社 〒108-8410 東京都港区芝五丁目33番8号